



CERA
DESIGN

by
Britta v. Fasch

Faire vivre à la vie

Différents types de poêles



Poêles à accumulation : l'accumulateur de chaleur intégré emmagasine la chaleur pendant de longues heures.



Poêles à convection : le poêle à convection transmet sa chaleur principalement par le biais de la circulation d'air.



Poêles indépendants de l'air ambiant (Contrôlés par DIBt) : Les poêles optimaux pour les maisons à énergie passive ou à énergie positive KFW.



Poêles rotatifs : grâce au plateau tournant disponible en option les poêles peuvent être orientés de 60° vers la gauche et la droite.



Technique « Soft-Close » : Grâce à la technique hydraulique « Soft-Close » la porte du foyer se ferme de manière confortable et totalement silencieuse.



Poêles à accumulation



Poêles à convection



Poêles indépendants de l'air ambiant



Poêles pivotants



Technologie Soft-Close

CERA
DESIGN

by
Britta v. Tazsch



noir

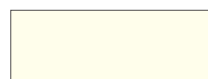

blanc



champagne



mocca



gris



corten



béton crème



béton natur



béton anthracite



béton brut



stéatite



Atmosphère, chaleur,
confort.



CERA Design

Moins c'est plus

Moin c'est plus. C'est ce principe qui nous guide chez CERA Design lorsqu'il s'agit de concevoir et de créer des poêles modernes et des accessoires liés au feu. Des formes claires déterminent la ligne puriste de nos appareils de chauffage et créent ainsi un plus tangible du confort de vie - dans toutes les ambiances.

Cette devise détermine également la conception technique de nos poêles. Ainsi, un rendement élevé assure une consommation de combustible particulièrement faible - et des émissions réduites. Cela signifie que CERA Design offre à la fois un maximum d'efficacité et un plus en matière de protection du climat et de l'environnement.

Grâce à une alimentation en air de combustion sophistiquée et une sortie des fumées basée sur de nombreuses années d'expérience, nos poêles peuvent être utilisés sans souci à l'avenir. Nos poêles à accumulation RONDOTHERM, RONDOTHERM Titan et SOLITHERM sont particulièrement durables grâce à une émission de chaleur persistante.

CERA – pensez dès aujourd'hui à l'environnement de demain !

Votre équipe CERA DESIGN

Depuis plus de 30 ans, nous avons vu de près le monde changer. Nos journées sont marquées par la rapidité, l'agitation et la brièveté. Nous aspirons d'autant plus à des moments de détente, de stabilité, de protection et de chaleur.

Dès le début, CERA Design s'est donné pour mission de donner une bonne impression à nos clients. Nous nous concentrons sur une utilisation efficace du feu afin de susciter la fascination et répondre aux besoins humains tout en agissant en harmonie avec notre environnement.



Britta et Hans-Joachim von Tasch

CERA Design.

Aperçu

Gamme de produits CERA

	Page		Page
01. CONTE mini droit	08	08. VOLARE	38
02. CONTE mini	12	09. PREGO	42
03. RONDOTHERM Titan/ XL	16	10. FARO	46
04. RONDOTHERM / Titan midi / mini	21	11. GALILEO / acier	50
05. RONDOTHERM / Titan/ Thermotte®	22	12. TENNO	58
06. SOLITHERM / Thermotte® / pierre ollaire	24	13. LINEA / KLR / KLL / KLC	62
07. GENIUS / Thermotte®	32	14. LINEA / KL1 / KLG Gaz	70

Durabilité, technologie et qualité

Page

76

Poêles à accumulation

Page

78

Poêles à convection

Page

80

Cheminées indépendants de l'air ambiant

Page

83

Données techniques

Page

84

Qualité

CERA Design propose des poêles à la pointe du développement, qui se distinguent par leur qualité, leur durabilité et leur design.

- » Garantie de fonctionnement de 5 ans pour les poêles CERA Design *
- » Service à la clientèle et distribution dans toute l'Europe uniquement par des revendeurs spécialisés qualifiés
- » Une combustion efficace grâce à plus de 30 ans d'expérience dans le domaine de la technique de combustion
- » Hauts rendements et faibles valeurs de particules
- » Bien en deçà des normes établies
- » Traitement de matériaux de très haute qualité
- » Utilisation de vernis à faible teneur en solvants et respectueux de l'environnement
- » Poêles faciles à utiliser
- » Design innovant et moderne
- » Chambre de combustion en Thermotte® de haute qualité

Technique de poêle variable

Notre technologie de poêle est extrêmement flexible et vous offre une large gamme d'options. En fonction de votre style de vie personnel, vous pouvez choisir entre différentes variantes de stockage et de poêle à convection. Vous avez ainsi la possibilité d'adapter parfaitement le poêle à vos besoins individuels et d'obtenir un résultat optimal.

Technologie Soft-Close

Grâce à la technologie hydraulique Soft-Close, la porte du foyer ferme de manière confortable et très silencieuse.

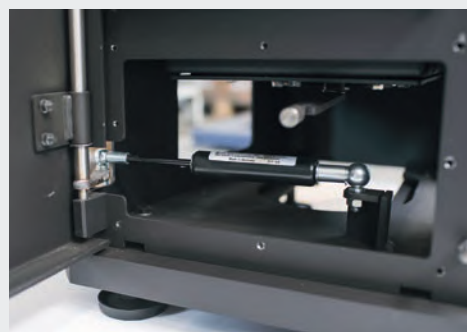

Poignées ergonomiques

Les poignées en bois ergonomiques et élégantes confèrent une élégance simple et procurent encore plus de confort.



Poignées ergonomiques en bois

Poignées de porte en option

Poignées élégantes en option (acier)

Variété de couleurs et de matériaux

Corten :

Unique par nature

La rouille s'obtient en associant le fer ou l'acier à l'eau et à l'oxygène pendant une longue période. Le résultat de cette interaction surprend avec d'innombrables nuances de couleurs et de dégradés.

La couleur rouille n'est ni rouge écarlate, ni brun ennuyeux, ni orange ésotérique. C'est un mélange passionnant de toutes ces couleurs qui rayonnent d'une vitalité totalement fascinante. La force d'expression émotionnelle de cet univers de couleurs stimule la créativité. La rouille a un caractère authentique et souligne les choses. C'est toujours une œuvre d'art au sens propre du terme. La rouille confère aux objets une présence unique et authentique. Ces caractéristiques sont la raison pour laquelle la rouille est présentée comme couleur dans d'innombrables univers d'art et de design. Elle inspire et pousse à agir pour se libérer de la routine quotidienne.

CERA Design a redéfini l'acier aspect rouille grâce à des processus de traitement complexes et l'a amené dans le monde des poêles-cheminées pour l'amour de l'artisanat.



Thermotte® : chambre de combustion

Nos poêles-cheminées séduisent par leur revêtement de foyer en Thermotte®, un matériau de première qualité et extrêmement résistant à la chaleur. Grâce à cet équipement de haute qualité, une combustion particulièrement efficace est obtenue, ce qui s'accompagne d'un rendement élevé. Résultat : des valeurs d'émission améliorées et une réduction de la production de cendres. De plus, nos poêles se caractérisent par une plus grande longévité par rapport aux matériaux traditionnels.



Thermotte® : Habillage

Le SOLITHERM, le CONTE mini et le RONDOTHERM sont en outre revêtus d'éléments Thermotte® de grand format, polis brillants ou sablés. En plus d'un aspect béton incomparable, l'accumulation de chaleur est nettement plus grande et plus durable.



conte mini droit





conte mini
droit

Le poêle avec style et accumulateur.

Le CONTE mini droit est une véritable esthétique avec beaucoup d'espace de d'accumulation. La chaleur obtenue est stockée dans l'accumulateur qui se compose d'éléments spéciaux et transmet la chaleur dosée à la pièce.

À cause du guidage des gaz de combustion, la chaleur s'arrête plus longtemps dans le poêle. Il a un rendement de plus de 82% et est qualifié pour les maisons BBC et le fonctionnement indépendant de l'air ambiant. Le CONTE mini droit représente le progrès technique habituel des poêles CERA : une combustion efficace ainsi qu'une

chaleur rayonnante agréable, saine et durable. C'est une poêle-cheminée compact parfait avec beaucoup de masse de stockage !

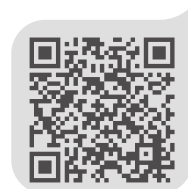

Efficace et élégant : le CONTE mini droit

- » Poêle avec masse d'accumulation testé selon DIN EN 13240
- » Porte à fermeture soft-close verrouillable
- » Respectueux de l'environnement et tourné vers l'avenir
- » Longue dissipation de chaleur avec une consommation minimale de bois
- » Plus de 82 % de rendement
- » Bonne utilisation, chaleur rayonnante agréable et saine
- » Testé pour les maisons BBC et le fonctionnement indépendant de l'air ambiant
- » 290 kg poids total
- » Tiroir à cendres
- » Indépendant de l'air ambiant – approuvé DIBt



Principe de l'accumulation de la chaleur



CONTE mini droit, crème



CONTE mini droit, anthracite



CONTE mini droit, nature



conte

mini





conte mini

Poêle à convection compact et à accumulation de chaleur

Le CONTE mini impressionne par sa taille pratique et son design compact. Mais ce qui le distingue vraiment, c'est la quantité impressionnante d'accumulation. Des pierres d'accumulation d'un poids total de 160 kg sont installées dans chacun de ces nobles poêles. Cette capacité d'accu élevée assure une dissipation thermique durable et efficace.

Si vous êtes à la recherche d'un poêle peu encombrant mais puissant, vous devriez envisager les le CONTE Mini. Ici, la fonctionnalité et l'esthétique se combinent pour former un ensemble unique.

- » Poêle à convection avec une grande masse à accumulation et jusqu'à 8 heures de rayonnement thermique
- » Chambre de combustion profonde avec dissipation latérale optimale de la chaleur
- » Porte verrouillable à la technique Soft-Close
- » 290 kg poids total
- » Rapport équilibré chaleur rayonnante/chaleur de convection
- » Tiroir à cendres
- » Testé indépendamment de l'air ambiant avec homologation DIBt



Le crépitement du feu –
une pure détente.

Courbe de chaleur du CONTE mini

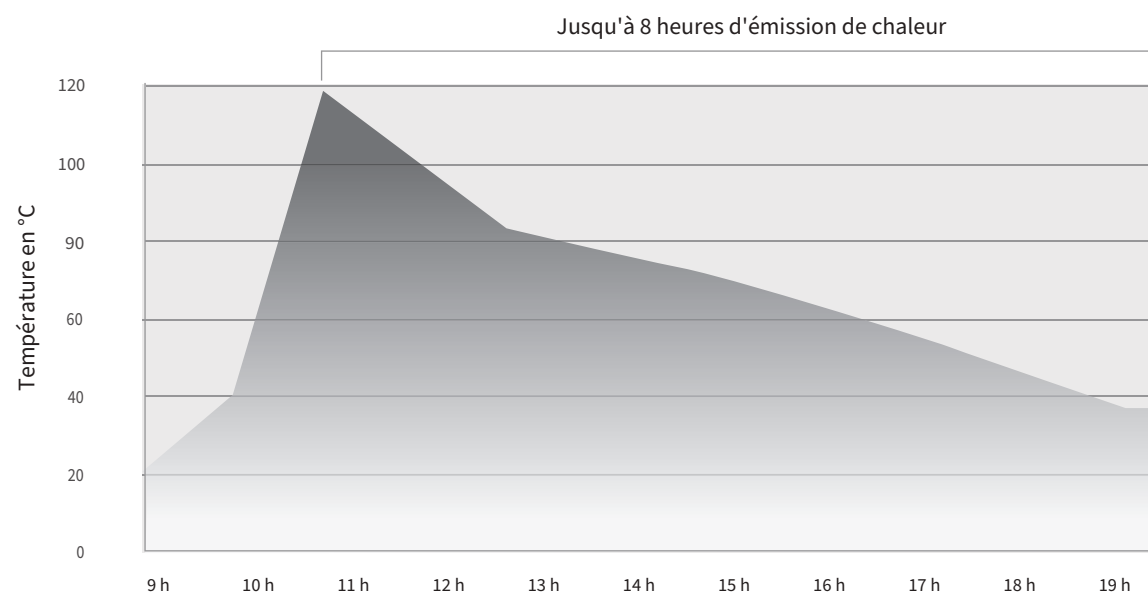

2,5 kg de bois
2,5 kg de bois
Air vers



CONTE mini, anthracite



CONTE mini, nature



CONTE mini, crème



RONDOTHERM

TITAN





RONDOTHERM

TITAN / XL

Varié et transformable.

Le RONDOTHERM Titan/XL est un poêle à accumulation qui convainc par sa finesse technique et sa forme impressionnante. Le RONDOTHERM Titan /XL est véritablement polyvalent en matière de chaleur. Avec son accumulateur de chaleur pouvant peser jusqu'à 225 kg, il accumule suffisamment d'énergie pour garantir jusqu'à 12 heures de dissipation de chaleur.

Il ne nécessite que 9 kg de bois et est donc extrêmement efficace en termes de consommation. RONDOTHERM Titan/XL a une « seconde peau » qui assure un air de convection optimal et optimise ainsi la dissipation de chaleur. Un seul levier d'air permet de réguler confortablement l'air primaire et secondaire.

Le RONDOTHERM Titan/XL a un accumulateur de 12 cm de plus que le RONDOTHERM, ce qui signifie une masse d'accumulation supplémentaire de 30 kg. Ainsi, le RONDOTHERM Titan /XL est encore mieux adapté pour un dégagement de chaleur prolongé. Le RONDOTHERM Titan est testé selon la norme du poêle à accumulation (DIN EN 15250).



RONDOTHERM, gris



RONDOTHERM, corten



RONDOTHERM XL, blanc

Un poêle à accumulation avec des détails impressionnants

- » Un design convaincant grâce à un langage formel clair
- » Dissipation de chaleur durable grâce à l'accumulateur chamotte
- » Porte autobloquante avec poignée en bois de belle forme
- » Revêtement du foyer de 6 cm d'épaisseur en Thermotte® blanc
- » Ouvertures d'air de convection verrouillables sur le dessus
- » Socle pivotant optionnel de 60° orientable vers la gauche et la droite
- » Porte verrouillable (Titan uniquement)



Accumulateur chamotte intégré Titan / XL



Ouvertures d'air de convection Titan



RONDOTHERM Titan, champagne



RONDOTHERM Titan, noir



RONDOTHERM Titan, gris

Pas pour
RONDOTHERM
Titan





Le poêle se réchauffe –
et le mental.

RONDOTHERM

TITAN midi / mini

Poêle à convection avec option d'accumulation en deux tailles

Le RONDOTHERM Titan midi et mini est un poêle à convection de haute qualité qui se distingue par sa conception particulière avec un accumulateur de chaleur en option (RONDOTHERM Titan midi).

Le RONDOTHERM Titan midi/mini est le petit frère du poêle à accumulation RONDOTHERM Titan et convainc par sa construction compacte, sans le grand accul au-dessus du foyer. Ainsi, il trouve de la place même dans les petites pièces tout en assurant une chaleur agréable.

- » Poêle à convection basé sur le poêle à accumulation de RONDOTHERM Titan
- » 215 kg (mini) / 225 kg (midi) poids total (midi avec accumulateur de chaleur 295 kg)
- » Rotation de 60° à gauche et à droite en option
- » Revêtement du foyer de 6 cm d'épaisseur
- » Testé indépendamment de l'air ambiant avec homologation DIBt
- » Porte verrouillable



RONDOTHERM Titan midi, noir



RONDOTHERM Titan, midi champagne



RONDOTHERM Titan, mini mocca



RONDOTHERM Titan, mini gris



RONDOTHERM

Thermotte®



RONDOTHERM Thermotte® : un chauffage efficace avec habillage en Thermotte®

Le poêle à accumulation RONDOTHERM Titan avec habillage en Thermotte® est testé selon la norme EN 15250 et combine différentes caractéristiques et normes en termes de performance, de sécurité et de design.

Dans le RONDOTHERM Titan avec habillage en Thermotte®, la chaleur s'accumule par des pierres d'accumulation dans l'appareil et par l'habillage avec des éléments en Thermotte®.

Ces pierres d'accumulation à l'intérieur du poêle sont chauffées directement par les gaz de fumée. Ici, l'énergie thermique générée dans le poêle est stockée temporairement et transmise à la pièce pendant une longue période, même si le feu est déjà éteint.

Ainsi, le RONDOTHERM Titan peut être utilisé de manière très efficace et la chaleur rayonnante est répartie de manière plus uniforme.

L'habillage en Thermotte® fait du RONDOTHERM Titan un accroche regard dans la pièce.

- » Plus de 550 kg de poids total
- » D'accumulation de chaleur encore plus longue grâce à l'habillage en Thermotte®
- » Commande à levier unique pour l'air primaire et secondaire
- » Revêtement du foyer en Thermotte® de 60 mm
- » Socle pivotant en option
- » Porte verrouillable





Luft und Liebe
Luft und Liebe
MUSIK DER FERNE
ROY JACOBSEN
DAS DORE DER WUNDER
DIE WITWEN VON EASTWICK
JOHN UPDIKE
NORMAN DOLESTAD
Siedlung nach dem Sturm
verliebt – verstrickt – verheiratet
DAS DORE DER WUNDER
ANNE WEISS Luft und Liebe
DANIEL MAXON DIE MUSIK DER FERNE
Carl von Siemens Kleine Herren
verliebt – verstrickt – verheiratet
„Ich werde nicht schweigen!“
Offener Crabbauweise Eine Eibisch Laube
ROBERT MERLE
der Figur

SOLITHERM



SOLITHERM

Un poêle à accumulation élégant pour votre confort.

Un design efficace pour chaque pièce

Le poêle-cheminée SOLITHERM est le choix parfait pour tous ceux qui recherchent le confort et la chaleur au plus haut niveau. Avec son design raffiné et sa fonctionnalité élevée, ce poêle à accumulation élégant est un véritable point culminant.

Grâce à sa forme élancée, le poêle-cheminée SOLITHERM s'adapte à tous les espaces, même les plus petits, tout en assurant une chaleur agréable. L'accul en chamotte intégrée assure une grande capacité de stockage de chaleur, de sorte que vous pouvez toujours profiter de la chaleur stockée même après la combustion du bois.

Profitez de soirées détente dans votre salon ou votre jardin d'hiver et laissez-vous bercer par la chaleur agréable du poêle-cheminée SOLITHERM. Le design raffiné de ce poêle s'intègre parfaitement dans n'importe quel intérieur et impressionnera dans votre maison.

- » Avec env. 8 kg de bois jusqu'à 10 heures de dégagement de chaleur grâce à l'accumulation en chamotte
- » Convient pour un fonctionnement indépendant de l'air ambiant – testé DIBt
- » Porte autobloquante verrouillable avec poignée en bois
- » Commande à levier unique pour l'air primaire et secondaire
- » Revêtement de foyer en Thermotte® blanc
- » Ouvertures d'air de convection obturables
- » Socle pivotant optionnel 60° orientable vers la gauche et la droite
- » Grande vitre

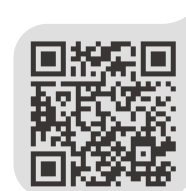

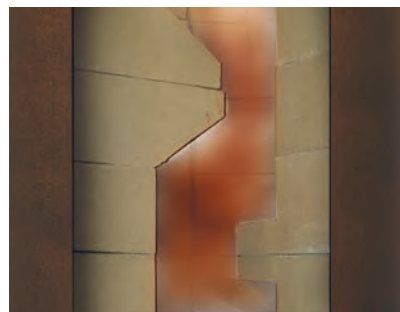

Accumulation en chamotte intégrée



Ouvertures d'air de convection obturables



SOLITHERM

Thermotte®



Une surface unique du SOLITHERM Thermotte®

Le SOLITHERM Thermotte® est le poêle-cheminée parfait pour tout espace de vie ! Avec sa surface unique composée d'éléments Thermotte® polis brillants dans des couleurs chaudes tendance telles que l'antracite, la nature, la crème ou le béton brut, elle deviendra une partie essentielle de votre intérieur.

Mais le SOLITHERM Thermotte® peut faire bien plus que cela : il assure une accumulation de chaleur nettement plus long et plus durable que les poêles-cheminées conventionnels.

- » 8 kg de bois qui permet jusqu'à 11 heures de dissipation de chaleur grâce à l'accumulateur
- » Convient pour un fonctionnement indépendant de l'air ambiant – testé DIBt
- » Porte autobloquante verrouillable avec poignée en bois
- » Commande à levier unique pour l'air primaire et secondaire
- » Revêtement de foyer en Thermotte®
- » Socle pivotant tournant à 60° en option
- » Habillage en béton de 100 kg
- » Grande vitre

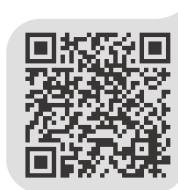

SOLITHERM Thermotte®, béton brut



SOLITHERM Thermotte®, anthracite



SOLITHERM Thermotte®, nature



SOLITHERM Thermotte®, crème



SOLITHERM

Pierre ollaire



Charme unique : poêle à accumulation avec habillage en pierre naturelle

Le SOLITHERM pierre ollaire – un poêle à accumulation à l'élégance naturelle qui transforme n'importe quelle pièce en une maison confortable. Avec l'habillage en pierre naturelle, il confère à chaque salon un charme unique.

La SOLITHERM pierre ollaire est un poêle à accumulation de haute qualité qui attire tous les regards grâce à son habillage en pierre naturelle. Chaque SOLITHERM Pierre ollaire est unique et donne à votre maison un aspect naturel.

Le poêle est extrêmement efficace et assure une chaleur agréable dans la pièce.

Le SOLITHERM pierre ollaire n'est pas seulement un bel accessoire de vie, mais aussi un accessoire pratique. Avec sa grande capacité d'accumulation, il libère la chaleur stockée lentement et uniformément dans la pièce. Ainsi, vous économisez non seulement des frais de chauffage, mais vous protégez également l'environnement.

- » 8 kg de bois qui permet jusqu'à 11 heures de dissipation de chaleur grâce à l'accumulateur
- » Convient pour un fonctionnement indépendant de l'air ambiant – testé DIBt
- » Porte autobloquante verrouillable avec poignée en bois
- » Commande à levier unique pour l'air primaire et secondaire
- » Revêtement de foyer en Thermotte®
- » Socle Pivotant tournant à 60° en option
- » Habillage en pierre ollaire de 100 kg
- » Grande vitre



GENIUS

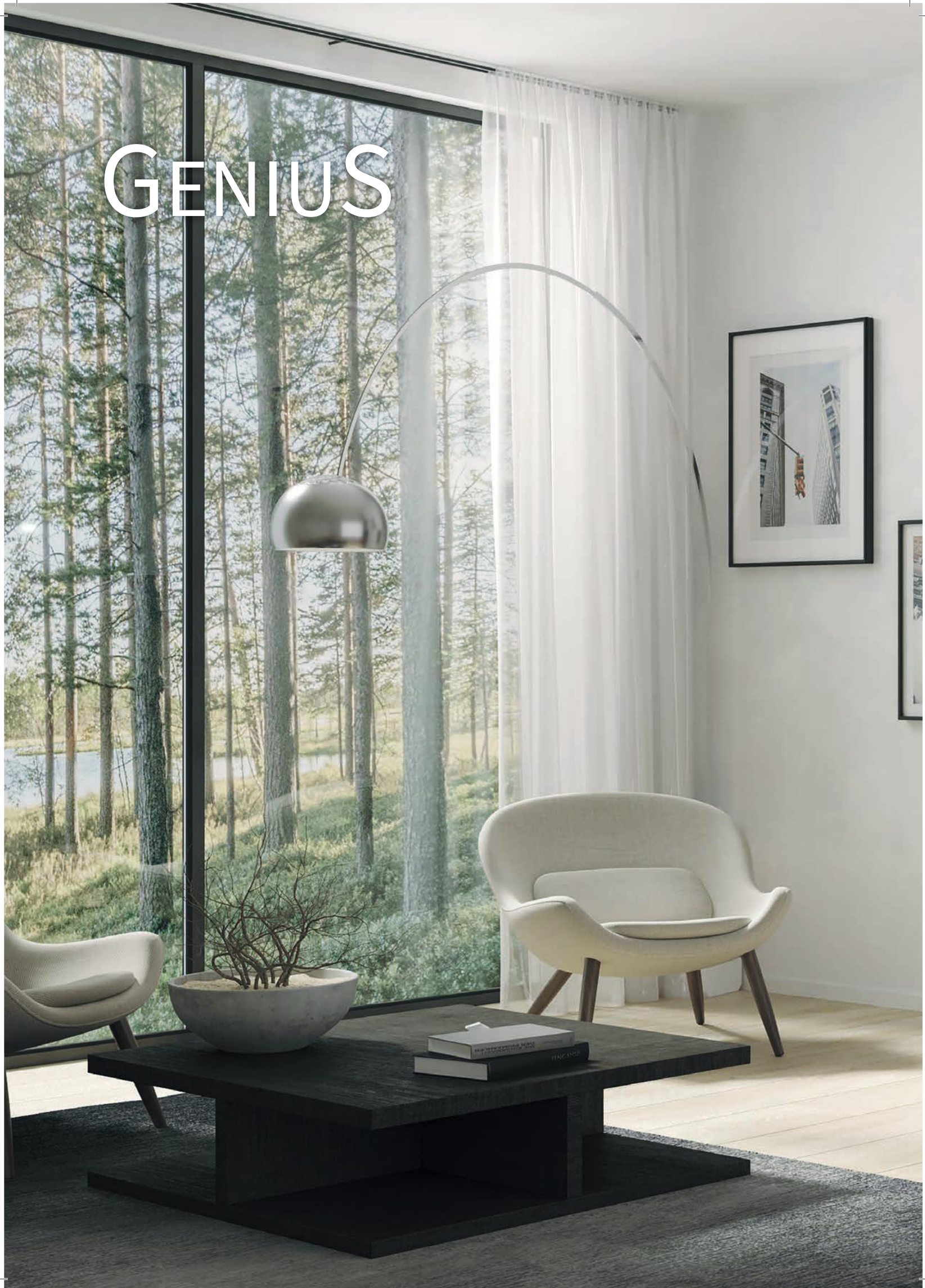



GENIUS

Un chef-d'œuvre de chaleur et d'esthétique.

Le poêle GENIUS – une chaleur durable pour de nombreuses heures

Le poêle GENIUS est un véritable chef-d'œuvre de chaleur. Avec son accumulateur de 100 kg en option, il peut stocker durablement la chaleur générée et la restituer dans la pièce où il est installé pendant de nombreuses heures. Cela signifie que vous pouvez toujours profiter d'une chaleur bienfaisante longtemps après le chauffage.

Le poêle-cheminée GENIUS est non seulement fonctionnel, mais aussi un élément vedette sur le plan visuel. Sa façade soignée avec une large vue sur le feu lui confère une esthétique moderne et intemporelle qui fait bonne figure dans n'importe quel espace de vie. Il y a de la place pour le bois sous le foyer, soit dans le compartiment à bois ouvert, soit derrière la porte optionnelle du compartiment à bois. Ainsi, vous avez toujours suffisamment de combustible à portée de main.



- » En option avec porte basse
- » Porte à verrouillage automatique avec poignée élégante
- » Commande à levier unique pour l'air primaire et secondaire
- » Revêtement de foyer en chamotte de haute qualité
- » En option avec des pierres d'accumulation Power-Stone (100 kg)
- » Tiroir à cendres derrière la porte du foyer
- » Ouvertures d'air de convection dans le couvercle
- » Grande vitre
- » Grand foyer pour des bûches jusqu'à 50 cm de long



Accumulateur de chamotte

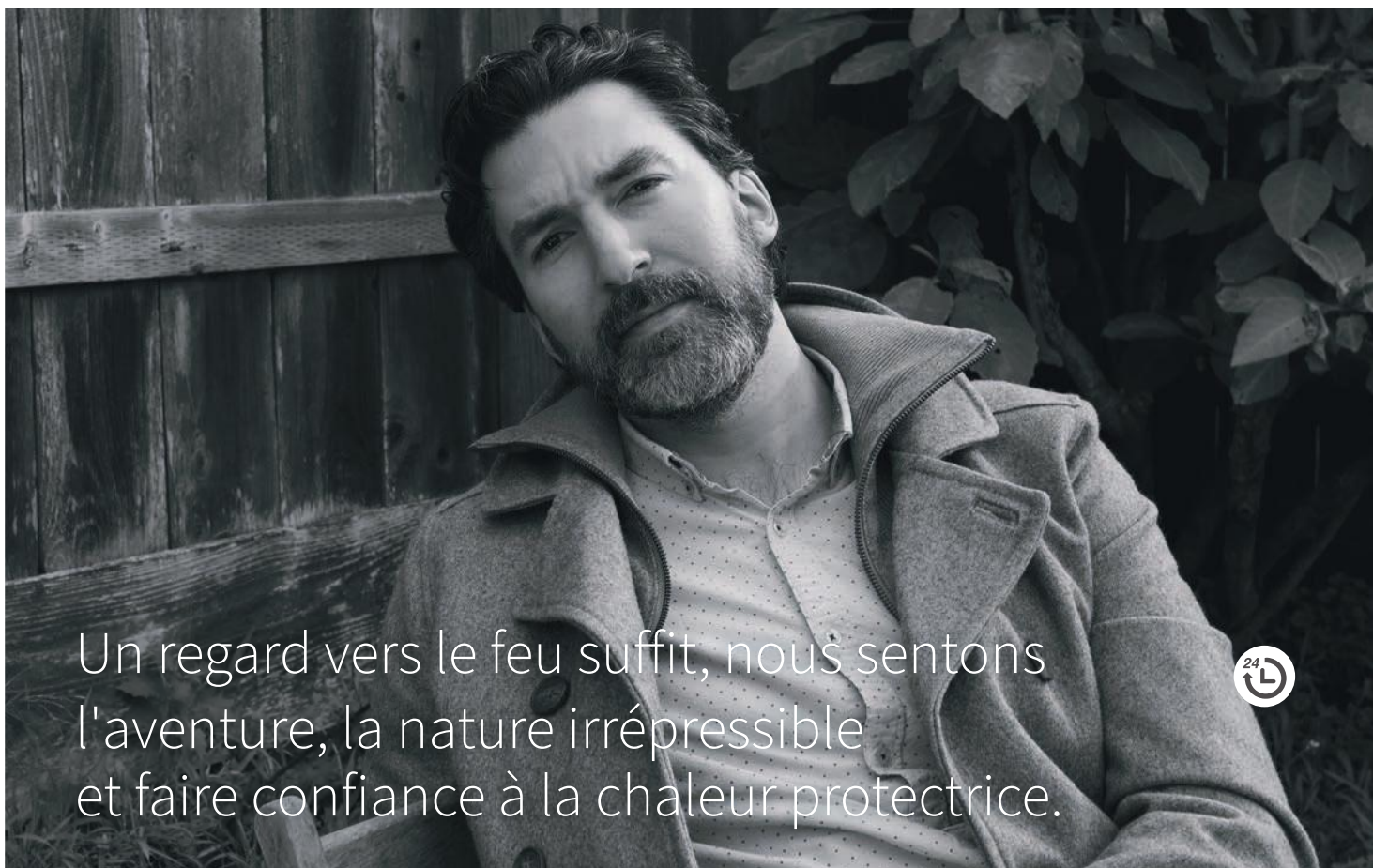

Un regard vers le feu suffit, nous sentons l'aventure, la nature irréprensible et faire confiance à la chaleur protectrice.



GENIUS avec porte basse



GENIUS sans porte basse





GENIUS Thermotte®

Un joyau avec des avantages pratiques

Avec l'habillage latéral composé d'éléments colorés dans les couleurs crème, anthracite et nature, le GENIUS Thermotte® est un véritable joyau dans n'importe quelle pièce.

L'habillage latéral remplace l'habillage latéral en acier et procure un effet de relâchement visuel. Cependant, ces éléments latéraux ont non seulement un but esthétique, mais contribuent également à offrir une masse de stockage supplémentaire pour le poêle.

Avec un poids supplémentaire d'environ 30 kg, une dissipation de chaleur encore plus efficace est garantie.

- » En option avec porte basse
- » Porte à verrouillage automatique avec poignée élégante
- » Commande à levier unique pour l'air primaire et secondaire
- » Revêtement de foyer en chamotte de haute qualité
- » En option avec des pierres d'accumulation Power-Stone (100 kg)
- » Tiroir à cendres derrière la porte du foyer
- » Ouvertures d'air de convection dans le couvercle
- » Grande vitre
- » Habillage latéral en Thermotte® de 30 kg pour un dégagement de chaleur plus long
- » Grand foyer pour des bûches jusqu'à 50 cm de long



GENIUS Thermotte®, anthracite



GENIUS Thermotte®, crème



volare





volare

Du pur euphémisme.

Avec sa vitre unique, qui s'adapte à 180° au design du poêle moderne, le VOLARE est un véritable objet design. Le foyer entièrement visible et la forme noble du poêle forment une unité parfaite et créent une ambiance incomparable.

Grâce à son concept de couleurs équilibré, le VOLARE s'intègre harmonieusement dans toutes les situations d'habitation et attire tous les regards. De plus, le poêle peut être équipé de power stone en option pour permettre une accumulation prolongée de la chaleur.

A black and white photograph of a woman with long dark hair, seen from the side, looking out a window. The window has a mesh screen. The scene is softly lit, suggesting a calm, indoor environment.

L'alternance des couleurs sombres et claires du feu hypnotise et apaise en même temps.

Le VOLARE – une accroche dans chaque pièce

- » Vue généreuse sur le feu grâce à une vitre à 180°
- » Corps cylindrique
- » Porte verrouillable avec une poignée en bois de belle forme
- » Tiroir à cendres derrière la porte basse
- » Accumulateur de chaleur en option et ouvertures d'air de convection verrouillables/ Power-Stone 80 kg
- » Revêtement de foyer en Thermotte® blanc
- » Commande à levier unique pour l'air primaire et secondaire
- » Convient pour un fonctionnement indépendant de l'air ambiant –DIBt testé
- » Socle pivotant en option, 60° orientable vers la gauche et la droite



Tiroir à cendres derrière la porte basse



Power-Stone 80 kg



VOLARE, gris

VOLARE, champagne

VOLARE, noir

VOLARE, blanc



PREGO



PREGO

Élégant dans un petit espace.

Le poêle PREGO offre une vitre à 180° avec une grande visibilité du feu pour un diamètre de seulement 46 cm. Que ce soit dans un petit appartement ou dans un salon spacieux, le poêle PREGO s'adapte parfaitement et assure un climat intérieur agréable. Avec une hauteur de 146 cm pour le PREGO et le PREGO X et de 163 cm pour le PREGO XL, le poêle est un véritable bijou dans n'importe quelle pièce.

Grâce à une technologie de combustion efficace, la chaleur est utilisée de manière optimale et assure une température ambiante agréable. Le PREGO X et XL ont également l'avantage de bénéficier d'un foyer environ 19 cm plus haut que le PREGO, ce qui permet une meilleure vision du jeu des flammes.

PREGO – la série avec beaucoup de vision du feu

- » Poignée en bois ergonomique (en option avec poignée à tige)
- » Grande visibilité du feu grâce à la vitre à 180°
- » Foyer avec Thermotte® blanc
- » Accumulateur de chaleur en option 50 kg Powerstone pour PREGO et PREGO XL
- » Socle pivotant en option – 60° orientable vers la gauche et la droite
- » En option, indépendant de l'air ambiant – avec homologation DIBt
- » Seulement 5 cm d'espacement mural à l'arrière
- » Porte verrouillable
- » Régulation de l'air à une main
- » Ouvertures d'air de convection obturables





La chaleur du feu –
une étreinte de la nature.



PREGO, champagne



PREGO X, noir



PREGO XL, gris



faro





faro

Une beauté intemporelle !

Le poêle FARO est le produit parfait pour tous ceux qui aspirent à une maison confortable et chaleureuse. Son design intemporel et élégant embellira n'importe quel espace et en fera un lieu de détente. Avec sa vitre sans cadre à 180°, il offre une vue généreuse sur le feu et crée ainsi une atmosphère chaleureuse et confortable.

Ce poêle est non seulement beau à regarder, mais aussi extrêmement efficace. Il a une puissance de chauffage élevée et peut donc chauffer des pièces plus grandes rapidement et facilement. Cela en fait le compagnon idéal pour les froides soirées d'hiver ou pour les heures confortables à deux.



Vue du feu généreuse

- » Vitre apposée et arrondie à 180°
- » Poignée en bois ergonomique
- » Levier de commande à une main pour l'air de combustion
- » Socle pivotant en option, 60° orientable vers la gauche et la droite
- » Revêtement de foyer en Thermotte® blanc
- » Design exceptionnel

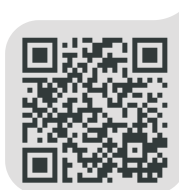

Poignée de porte dans la zone froide



Régulation de l'air à une main



FARO, champagne



FARO, blanc



FARO, noir



FARO, corten



GALILEO







Le feu est bien plus qu'une
source de chaleur.

GALILEO

Un poêle-cheminée d'une classe supérieure

Design et technique réunis

Un poêle haut de gamme – le GALILEO. Avec ses grandes feuilles de verre imprimées en noir, c'est un joyau impressionnant dans n'importe quelle pièce. Mais le GALILEO ne convainc pas seulement visuellement, ses caractéristiques techniques sont également imbattables.

Le poêle-cheminée GALILEO est un chef-d'œuvre de design et de technologie. Sa construction vitrée sur 3 côtés pose de nouveaux jalons en termes d'esthétique. Les grandes vitres en verre offrent une vue incomparable sur le jeu des flammes et font briller la pièce d'une lumière chaude.

- » En option avec poignée en barre
- » Régulation de l'air à une main
- » Vitres latérales à double vitrage
- » Poignée en bois adaptée au socle
- » En option, indépendant de l'air ambiant (homologation DIBt)
- » Technologie Soft-Close
- » Design rectiligne



Les vitres latérales à double vitrage assurent des températures de foyer plus élevées et donc des vitres propres plus longtemps. Le socle en bois sur lequel est présenté le GALILEO offre de la place pour le stockage du bois et complète parfaitement l'aspect général du poêle.



GALILEO

Acier





GALILEO Acier

Fonction et design réunis

Le polyvalent pour votre espace de vie

Le poêle-cheminée GALILEO est un véritable polyvalent et vous offre différentes options pour rendre votre espace de vie parfait. Il est disponible en tant qu'appareil d'angle avec verre à l'avant et à gauche ou à l'avant et à droite, ainsi qu'en tant que poêle à bois vitré sur 3 côtés. Les verres latéraux sont toujours à double vitrage. La porte est équipée d'une technique de fermeture douce qui permet une fermeture et une ouverture sûres.

Mais il offre encore plus de possibilités – avec les casiers, vous pouvez agrandir le poêle-cheminée selon vos souhaits. Que ce soit comme casier, sous le GALILEO ou au-dessus du GALILEO, les casiers offrent un espace de rangement supplémentaire et des options de personnalisation.

Le poêle-cheminée GALILEO convainc non seulement par sa fonctionnalité, mais aussi par son design moderne. Le L'habillage en acier lui donne un aspect raffiné et s'intègre parfaitement dans toutes les ambiances de vie. Avec ce poêle-cheminée, vous créez une atmosphère chaleureuse et assurez un climat ambiant agréable.

Faites confiance à la qualité de ce poêle et profitez d'heures de détente devant le feu. Le poêle-cheminée GALILEO est un compagnon fiable pendant la saison froide et assure une chaleur agréable dans votre maison. Découvrez dès maintenant les multiples possibilités du poêle-cheminée GALILEO et faites-en un must pour votre salon !

- » 2 ou 3 côtés vitrés
- » Côtés toujours à double vitrage
- » Porte Softclose
- » Possibilité de monter deux casiers au-dessus de l'appareil. Chaque casier avec 50 kg d'accumulation en option
- » Alimentation en air de combustion possible par l'arrière et par le bas
- » Régulation de l'air à une main
- » Poignée en barre, en option

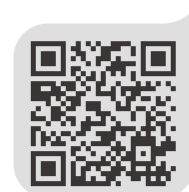

Variantes de construction

1

Galileo 2 faces vitrées



2

Galileo 3 faces vitrées

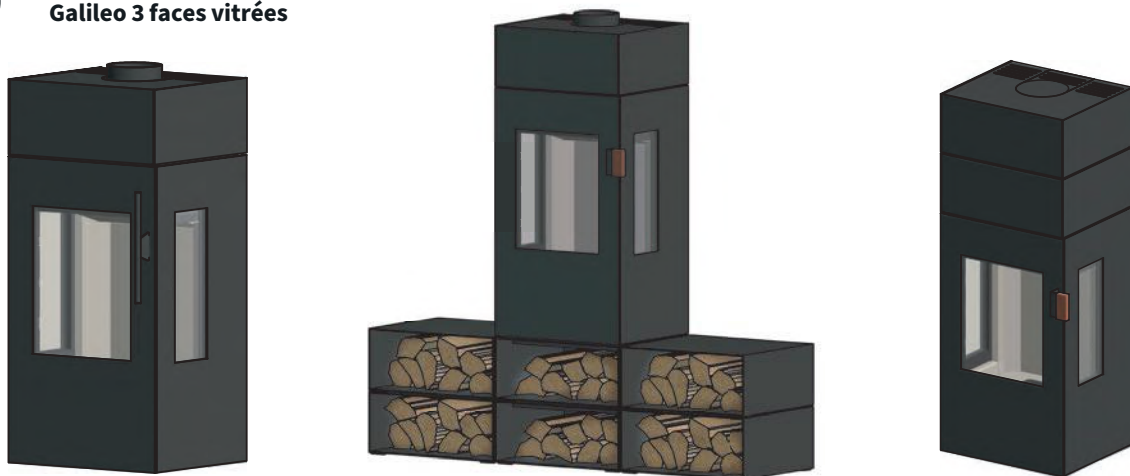

Tenno





Le feu : force et passion
de la vie



Tenno

Symbiose de fonctionnalité et d'esthétique.



Le nouveau poêle-cheminée TENNO

Passez des soirées agréables devant le feu dans votre salon avec notre nouveau poêle TENNO. Avec son vitrage sur 3 côtés, il vous offre non seulement une vue complète du feu sous différents angles dans la pièce, mais aussi un meilleur rayonnement thermique : à travers de la vitre, la chaleur est rayonnée directement dans la pièce. Le design minimaliste et moderne avec des lignes épurées et des formes géométriques s'intègre parfaitement dans n'importe quel intérieur et vous permet de profiter pleinement de la chaleur et de l'atmosphère du feu.

- » Vitrage sur 3 côtés
- » Tiroir
- » Très grande vue sur le feu
- » Poignée en bois

Le poêle-cheminée TENNO dispose également d'un tiroir sous la porte du foyer où vous pouvez ranger des allume-feu, des gants ou un briquet.

Notre poêle-cheminée TENNO n'est pas seulement beau, mais c'est aussi une source de chaleur fiable qui vous permet de passer des soirées agréables devant le feu. Avec sa finition de haute qualité et ses matériaux durables, c'est un produit sur lequel vous pouvez compter.



LINEA

KLR / KLL





LINEA

KLR / KLL

Design et fonctionnalité

Cheminée LINEA – adaptable individuellement

Le foyer LINEA est la solution parfaite pour toutes les pièces de vie. Avec sa porte coulissante en deux parties, elle est disponible aussi bien en version gauche qu'en version droite (KLR/KLL). Le large choix de couleurs de l'habillage en acier, du noir, du gris, du champagne et blanc, permet d'adapter parfaitement le système de cheminée à l'ameublement.

Le LINEA KLR/KLL est non seulement un point culminant sur le plan visuel, mais aussi fonctionnel. Avec le raccord de tuyau de fumée en option à l'arrière, en haut ou sur le côté, il peut répondre à toutes les situations de construction sur place.

- » Montage et démontage rapides possibles
- » Testé selon la norme d'insertion de cheminée DIN EN13229
- » Raccordement du tuyau de fumée possible en haut, à l'arrière et sur le côté
- » Foyer en Thermotte® blanc
- » En option avec bac de cendres dans le foyer
- » Ouvertures d'air de convection sur le dessus
- » Levier de régulation d'air à une main
- » Habillage en acier de 6 mm

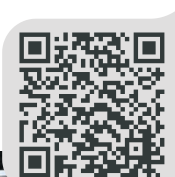



Pour ceux qui aiment laisser
vagabonder leurs pensées et
regardent le feu.



LINEA KLR, noir



LINEA KLL, blanc





LINEA
KLC

Un design intemporel à la perfection

Découvrez le nouveau foyer LINEA KLC de CERA Design – la combinaison parfaite du style, de l'élégance et de la technique. Avec sa forme claire et cubique, c'est un élément vedette intemporel dans chaque pièce et une déclaration de mode pour un design sophistiqué.

La porte coulissante à trois côtés permet une vue généreuse sur le feu de presque tous les angles de la pièce où il est installé. Grâce à la construction dans le système modulaire, le montage est simple et possible dans presque toutes les pièces.

Le LINEA KLC est fabriqué dans la qualité supérieure éprouvée de CERA Design et reprend la technologie des poêles à succès CERA. Cela garantit non seulement une puissance de chauffage élevée, mais également une combustion respectueuse de l'environnement.



Fonctionnalité et flexibilité

- » Porte coulissante panoramique vitrée sur 3 côtés
- » Montage et démontage rapides possibles
- » Testé selon DIN EN 13229 et DIN EN 13240
- » Raccordement du tuyau de fumée possible en haut ou à l'arrière
- » Foyer en Thermotte® blanc
- » En option avec bac de cendres et grille dans le foyer
- » En option avec pierres d'accumulation Power Stone (env. 84 kg)
- » Levier de régulation d'air à une main
- » Ouvertures d'air de convection sur le dessus
- » Habillage en acier de 6 mm



LINEA KLC, noir

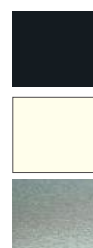

LINEA

KLC BÉTON

La cheminée convertible

Découvrez l'interaction parfaite entre le design moderne et le confort rustique avec le LINEA KLC ! Cette cheminée séduit par son habillage en béton et est disponible dans plus de cinq variantes.

De plus, vous pouvez l'équiper de Power Stones et ainsi assurer une source de chaleur durable dans votre maison. Apportez un peu de nature dans vos quatre murs avec le LINEA KLC !

- » Porte panoramique à 3 côtés vitrée et coulissante
- » Habillage en béton
- » En option avec des pierres d'accumulation
- » Foyer en Thermotte® blanc



Variantes de construction

Le LINEA KLC est un poêle qui valorise chaque pièce avec son revêtement en béton et son design intemporel. Avec une largeur de 86 cm et une profondeur de 64,5 cm, il s'intègre parfaitement dans n'importe quel espa-

ce de vie. Le raccord du tuyau de fumée a un diamètre de 18 cm, la hauteur de raccordement à l'arrière est de 148,5 cm.

1



Socle en 3 parties capot en 3 parties

N° d'art. / KLC033

Hauteur totale 181,4 cm

Hauteur par élément de capot 20,5 cm

Hauteur de l'élément de base 20,5 cm

2



Socle 1 pièce capot 3 pièces

N° d'art. / KLC013

Hauteur totale 161,0 cm

Hauteur par élément de capot 20,5 cm

Hauteur de l'élément de base 41,0 cm

3



Socle 1 pièce capot 4 pièces

N° d'art. / KLC014

Hauteur totale 181,4 cm

Hauteur par élément de capot 20,5 cm

Hauteur de l'élément de base 41,0 cm

4



Socle 1 pièce capot 2 pièces

N° d'art. / KLC012

Hauteur totale 181,4 cm

Hauteur par élément de capot 41,0 cm

Hauteur de l'élément de base 41,0 cm





LINEA
KL1

Puriste et individuel



Le LINEA KL1 est un foyer qui établit de nouvelles normes en termes de design et de fonctionnalité. Le design puriste en béton du KL1 est non seulement moderne et intemporel, mais aussi extrêmement robuste et durable. Vous pouvez personnaliser la couleur de l'habillage en béton et ainsi exprimer votre style personnel.

Alternativement, nous proposons également le KL1 avec un habillage en acier compact qui s'intègre parfaitement dans n'importe quel ameublement. Cela garantit non seulement une puissance de chauffage élevée, mais également une combustion respectueuse de l'environnement.

Un foyer à haute fonctionnalité

- » Montage et démontage rapides et faciles
- » Raccordement du tuyau de fumée possible à l'arrière et en haut
- » Vitre à 3 côtés avec une porte coulissante
- » Des éléments en béton personnalisable avec peinture au silicate
- » Foyer en Thermotte® blanc
- » Ouvertures d'air de convection en haut



LINEA KL1, béton brut

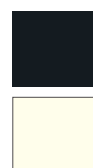

A black and white portrait of a woman with short, light-colored hair, smiling warmly at the camera. She is wearing a dark, long-sleeved button-down shirt and has her arms crossed. The background is a plain, light gray.

Le poêle forme un contraste sain
avec la société moderne.



LINEA

KLG GAZ

Confort sur simple pression d'un bouton

Le foyer à gaz LINEA KLG 100 est le complément parfait à la série KL1 déjà connue. Avec pour devise « Feu en format portrait », le salon devient un endroit confortable où vous pouvez profiter de la chaleur et de l'image de la flamme.

Le KLG 100 peut être commandé avec des unités de brûleurs pour les types de gaz G20, G25 et G30 et offre une puissance calorifique nominale de 4,8 à 5,2 kW selon le type de gaz. Les imitations de bois spécialement adaptées créent une image de flamme presque naturelle qui crée une atmosphère chaleureuse et détendue.

L'habillage en béton est extrêmement flexible. Avec des couleurs silicatées, l'habillage peut également être coloré différemment et s'adapte ainsi parfaitement à votre salon.

La télécommande du KLG 100 permet une utilisation simple et pratique. Avec une minuterie et un thermostat, vous pouvez régler la température et l'image de la flamme individuellement et la cheminée démarre automatiquement à la température souhaitée.

- » Vitrage panoramique à 3 faces
- » Montage et démontage rapides et faciles
- » Raccordement facile au réseau de gaz (prise de gaz)
- » Raccordement des gaz d'échappement possible en haut ou à l'arrière
- » Contrôlable via le module WIFI via l'application
- » Fonctionnement sur batterie en option



Le poêle – une source de chauffage durable

Une technologie de poêle qui répond à vos souhaits.

Si vous êtes à la recherche d'une source de chauffage respectueuse de l'environnement et efficace, alors ce poêle est le choix parfait pour vous ! Les poêles-cheminées sont des poêles autonomes en acier ou en fonte qui peuvent être utilisés avec des bûches ou des briquettes de bois. Ils ne sont pas seulement une alternative durable aux systèmes de chauffage traditionnels, mais aussi une véritable déclaration de design dans n'importe quelle pièce.

Avec un poêle, vous pouvez non seulement réduire vos coûts énergétiques, mais aussi réduire votre empreinte écologique. La plupart des poêles-cheminées sont des poêles à combustion temporelle et conviennent parfaitement comme chauffage d'appoint.





Technologie, service et durabilité

CERA Design est connue pour l'utilisation de matériaux de haute qualité, la perfection technique et l'excellence de fabrication pour tous ses poêles, y compris les poêles à convection et les poêles à accumulation.

La technique de combustion optimisée assure une combustion sûre et une utilisation respectueuse de l'environnement des ressources naturelles. Les poêles-cheminées de CERA Design se caractérisent par une combustion propre, une consommation de bois économique et un vitre donnant sur le foyer nécessitant un minimum de nettoyage.

Tous les poêles-cheminées respectent les valeurs limites prescrites pour les émissions de gaz d'échappement et sont conformes aux réglementations sanitaires et écologiques. Vous trouverez de plus amples informations sur le site Internet du ministère fédéral de l'Environnement et de la Protection de la nature : www.bmu.de/luftreinhaltung.

Les avantages un Poêle-cheminée CERA

- » L'interaction parfaite de la technologie et du design
- » Une qualité qui se rentabilise immédiatement et durablement
- » Durabilité grâce à des matériaux de haute qualité
- » Plus de flexibilité que les cheminées en briques
- » Maintenance minimale
- » Facilité d'utilisation
- » Consommation économique
- » Chambre de combustion en Thermotte® de haut de gamme
- » Poignées en bois dans la zone froide
- » Pieds à hauteur réglable
- » Régulation de l'air à levier unique
- » Propre service après-vente d'usine
- » Garantie de fonctionnement de 5 ans

Nos poêles sont excellents

HKI-Cert

L'Association de l'industrie HKI a créé une base de données qui démontre le respect des exigences légales en matière d'émissions des foyers domestiques de combustibles solides. Les consommateurs peuvent vérifier dans cette base de données si leurs poêles ou foyers respectent les limites d'émission spécifiées. Les poêles CERA Design répondent à ces exigences et sont enregistrés dans la base de données des foyers HKI-Cert.



Label énergétique de l'UE

Le label énergétique de l'Union européenne identifie les produits liés à l'énergie avec une étiquette qui marque la convivialité pour les consommateurs.



Il existe des classes d'efficacité énergétique allant de D à A++. Tous les poêles CERA atteignent au minimum la classe d'efficacité énergétique A.

* de plus amples informations sont disponibles sur Internet à l'adresse : www.hki-online.de

Taille et performance – optimales pour votre espace

Votre modèle désiré doit toujours être choisi en fonction de la taille de la pièce à chauffer afin d'exclure une surchauffe ou une puissance insuffisante pour votre pièce. Une cheminée adaptée au poêle-cheminée doit être disponible.

Poêles à accumulation

DIN EN 15250

RONDOTHERM Titan/ XL BÉTON

(jusqu'à 12 heures d'accumulation de chaleur)

DIN EN 13240

SOLITHERM / Thermotte® Pierre ollaire

(jusqu'à 10 heures d'accumulation de chaleur)

CONTE mini

(jusqu'à 8 heures d'accumulation de chaleur)

Poêles à convection

avec Power-Stone en option

VOLARE

(jusqu'à 6 heures d'accumulation de chaleur)

RONDOTHERM Titan midi

(jusqu'à 8 heures d'accumulation de chaleur)

PREGO, PREGO XL

(jusqu'à 4 heures d'accumulation de chaleur)

GENIUS / Thermotte®

(jusqu'à 6 heures d'accumulation de chaleur)

GALILEO / ACIER

Poêles à convection

FARO

VOLARE

GALILEO

RONDOTHERM Titan midi/mini

PREGO

PREGO X

PREGO XL

GENIUS

TENNO

Poêles à accumulation

Chaleur agréable pendant de nombreuses heures

CERA Design propose différentes techniques pour ses poêles à accumulation, toutes équipées d'un accumulateur de chaleur intégré. Cela permet une émission de chaleur respectueuse de l'environnement, rentable et efficace. Le conduit de fumée innovant assure une utilisation optimale de la chaleur. Grâce à l'accumulateur, les

fumées chaudes sont acheminées de manière à absorber un maximum de chaleur et à la libérer uniformément dans la pièce pendant de nombreuses heures. Si une accumulation de chaleur plus long est souhaité, les ouvertures d'air de convection peuvent être fermées.

Comparaison de la dissipation de chaleur à l'exemple du RONDOTHERM et SOLITHERM

Le RONDOTHERM Titan est un poêle à accumulation conforme à la norme EN15250. Il a donc une masse d'accumulation suffisante pour libérer la chaleur une fois stockée dans la pièce pendant plus de 12 heures. Malgré sa faible

masse d'accumulation, le SOLITHERM est en mesure d'émettre de la chaleur jusqu'à 10 heures dans l'espace d'installation. La chaleur générée est stockée dans les pierres d'accumulation et distribuée de manière dosée à l'espace de vie. Même après l'extinction du feu, le poêle dispense encore une agréable chaleur rayonnante.

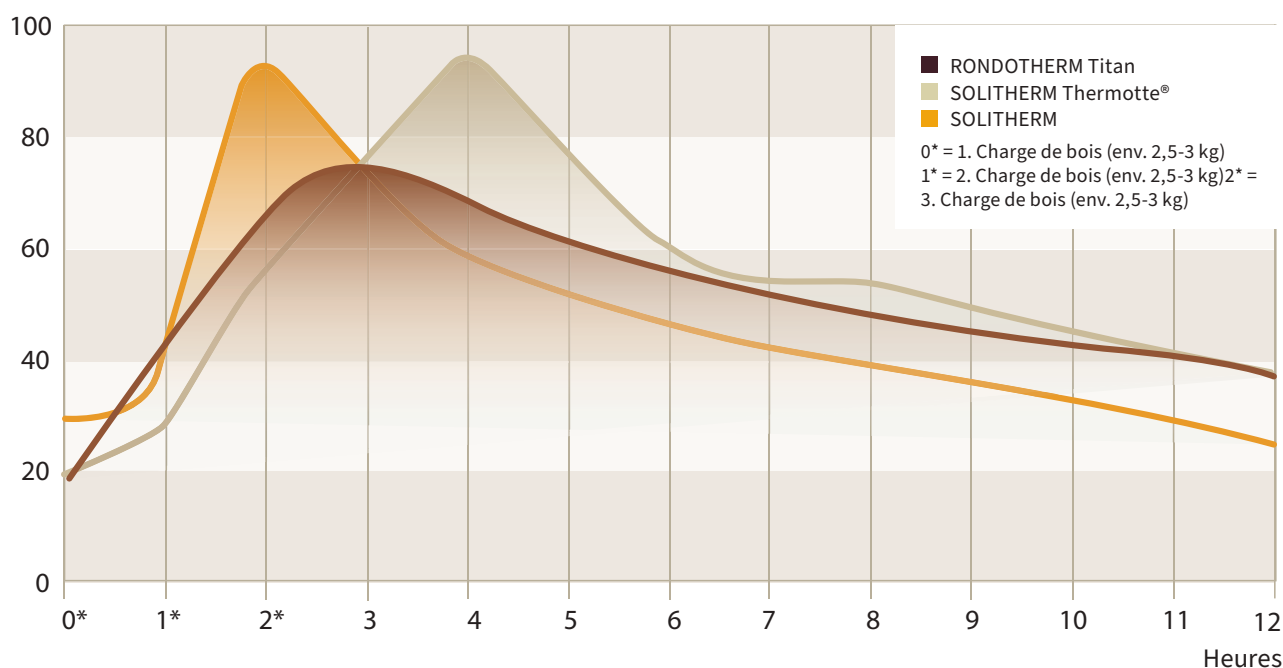

Les avantages d'un poêle à accumulation

- » Excellente accumulation sur le long terme de la chaleur
- » Chaleur rayonnante saine
- » idéal pour les maisons passives et les maisons éco-énergétiques KfW
- » Masse d'accumulation jusqu'à 12 cm d'épaisseur et 210 kg
- » Seulement 8 à 9 kg de bois qui permettent d'obtenir jusqu'à 12 heures de dégagement de chaleur
- » Faible circulation de l'air et de la poussière
- » Ouvertures d'air de convection obturables
- » Convient aux personnes allergiques
- » Faible niveau d'entretien
- » Conforme au niveau 2 de l'ordonnance fédérale sur la protection contre les imitations (BlmSchV)

Poêle à accumulation standard

RONDOTHERM

(jusqu'à 12 heures d'accumulation de chaleur)

RONDOTHERM Titan / XL

(jusqu'à 12 heures d'accumulation de chaleur)

Poêle à accumulation

SOLITHERM

(jusqu'à 10 heures d'accumulation de chaleur)

CONTE mini

(jusqu'à 8 heures d'accumulation de chaleur)

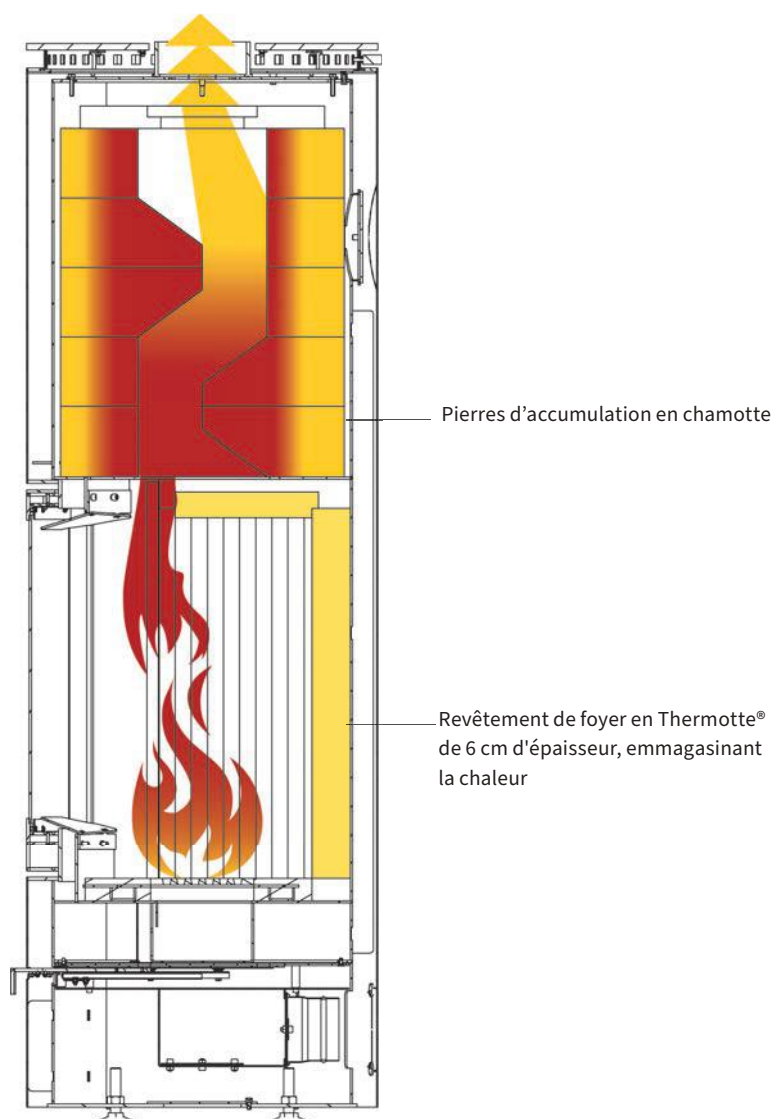

Poêles à convection

Chaleur ambiante en un tour de main

Le poêle à convection est le compagnon idéal pour tous ceux qui veulent réchauffer leurs pièces rapidement et efficacement. Grâce à sa technologie innovante, il répartit la chaleur uniformément dans toute la pièce, créant ainsi une atmosphère agréable et confortable.

À travers les ouvertures du revêtement, l'air chauffé s'écoule vers l'extérieur et se répand dans la pièce. Le poêle à convection assure une émission de chaleur rapide et efficace, imbattable en termes de vitesse.

Le poêle à convection nécessite une combustion continue, car une fois le processus de combustion terminé, la chaleur n'est transmise que brièvement à la chambre d'installation. Mais ce n'est pas un problème, car avec sa facilité d'utilisation et sa grande capacité de combustible, le poêle à convection est toujours prêt à l'emploi.



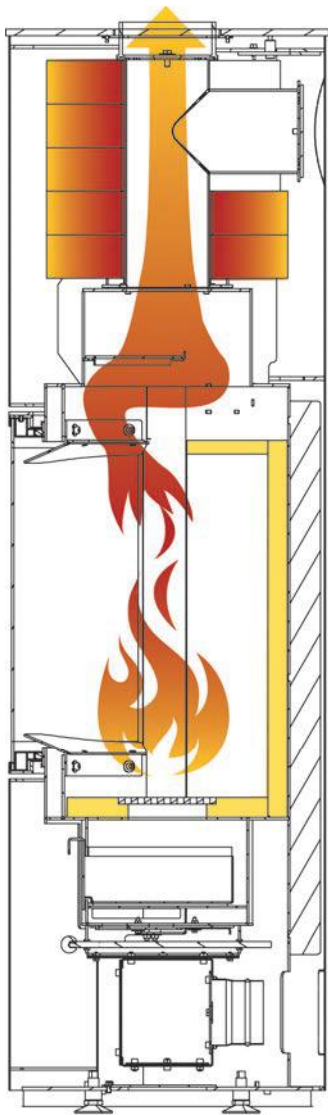

Poêles à convection

avec Power-Stone en option

VOLARE

(jusqu'à 6 heures d'accumulation de chaleur)

RONDOTHERM Titan midi

(jusqu'à 8 heures d'accumulation de chaleur)

PREGO/ XL

(jusqu'à 4 heures d'accumulation de chaleur)

GENIUS / Thermotte®

(jusqu'à 6 heures d'accumulation de chaleur)

GALILEO ACIER

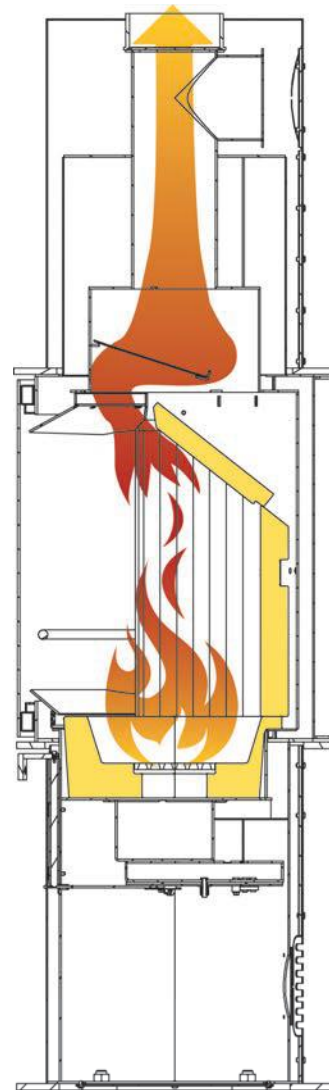

Poêles à convection

FARO

VOLARE

GALILEO

RONDOTHERM Titan mini/midi

PREGO

PREGO X

PREGO XL

GENIUS

TENNO



Foyers indépendants de l'air ambiant

(testé selon DIBt)

Les poêles optimaux pour les maisons à efficacité énergétique passive et KfW

Les foyers, qui sont indépendants de l'air ambiant, ne tirent pas leur air de combustion de la pièce dans laquelle ils sont installés, mais le reçoivent de l'extérieur par une conduite d'alimentation en air.

Afin de garantir que l'exploitation simultanée de foyers pour combustibles solides et d'installations d'air ambiant ne crée pas de dépression dangereuse, le foyer doit disposer d'une autorisation générale de construction en tant que foyer indépendant de l'air ambiant du DIBt. L'air de combustion doit être acheminé de l'extérieur par une conduite vers la tubulure centrale d'admission d'air du foyer et des exigences accrues s'appliquent quant à l'étanchéité de la conduite d'amenée d'air et des raccords à la cheminée.

Alternativement, un dispositif de sécurité tel qu'un contrôleur de dépression peut être installé, qui éteint les systèmes d'air ambiant en cas de dépression dangereuse. Il est donc important d'utiliser un dispositif de sécurité testé et approuvé pour assurer un fonctionnement en toute sécurité.

Cela leur permet de fonctionner indépendamment de la taille de la pièce et de la ventilation. Cependant, dans les maisons avec de tels foyers, il est nécessaire de fournir une ventilation adéquate régulièrement, sinon il peut y avoir une dépression. Pour contrer ce problème, de plus en plus de propriétaires misent sur un système d'aération et de ventilation contrôlé. Cela empêche l'apparition d'une dépression et donc la pénétration de gaz de fumée du poêle dans le logement.

Foyers indépendants de l'air ambiant (testés selon DIBT)

CONTE mini, SOLITHERM, VOLARE
RONDOTHERM Titan midi
RONTOTHERM Titan mini
SÉRIE-PREGO, GALILEO

Techniques Données

Dessins techniques détaillés

voir : www.CERA.de

Tous les poêles CERA atteignent au moins la classe d'efficacité énergétique A. et sont certifiés HKI, voir page 77.

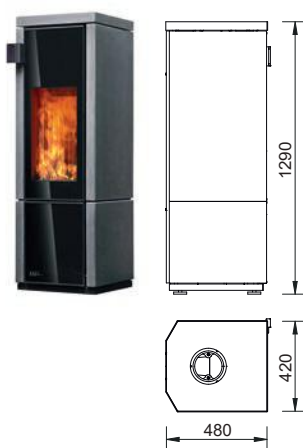

Valeurs techniques	CONTE mini droit	CONTE mini
Combustible	Bois / briquelettes de bois	Bois / briquelettes de bois
Puissance calorifique nominale en kW	5	5
Puissance calorifique ambiante en kW	-	-
Puissance calorifique totale en kWh	-	-
Plage de puissance thermique en kW	2-6	2-6
Volume chauffé en fonction de l'isolation en m ² (dans les pièces de 2,5m de hauteur)	25-70	25-70
Rendement en %	> 82	> 82
Flux massique des gaz de fumées en g/s pour une puissance calorifique nominale	4,32 / 5,41	4,32 / 5,41
Température des gaz de fumées en °C pour une puissance calorifique nominale	211 / 190	211 / 190
Pression de refoulement nécessaire pour une puissance calorifique nominale	12	12
Correspond au décret fédéral pour la protection Contre les émissions, niveau 2	✓	✓
Diamètre du conduit en cm	15	15
Hauteur de raccordement au milieu du conduit arrière, en cm	114,5	114,5
Hauteur du bord supérieur du conduit arrière, en cm	130	130
Diamètre de la prise d'air, en cm	10 (en option) ; VLB : 12*	10 (en option) ; VLB : 12*
Hauteur de raccordement au milieu en arrière, en cm	27	27
Possibilité de raccordement vers le bas	✓	✓
Dimensions Hauteur / largeur / profondeur en cm	129 / 42 / 48	128 / 56 / 48
Dimensions de la vitre, hauteur / largeur en cm	43 / 24	43 / 24
Poids en kg d'acier / Thermotte®	290	290
Distances par rapport au mur, à l'arrière / latéral en cm	10 / 10	10 / 10
Rapport d'essai n° 13240 / 15250	FK 4018548	FK 4018548
Homologation DIBt	Z-43.12-388	Z-43.12-388
Exigences satisfaites 15a / Regensburger / Stuttgarter / HKI-Cert	✓/✓/✓/✓	✓/✓/✓/✓
Longueur possible des bûches en cm	33	33

Sous réserve de modifications techniques *VLB = besoin en air de combustion en m³/h

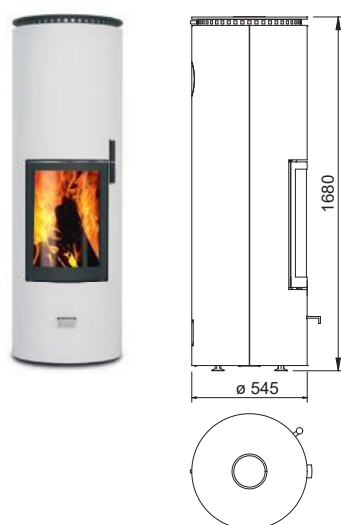
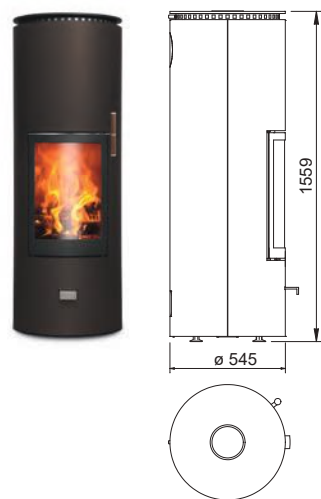

RONDOTHERM

RONDOTHERM XL

RONDOTHERM Titan

	RONDOTHERM	RONDOTHERM XL	RONDOTHERM Titan
	Bois / briquelettes de bois	Bois / briquelettes de bois	Bois / briquelettes de bois
	-	-	-
	Ø 1,2 Temps de décharge 12 h	Ø 1,2 Temps de décharge 12 h	Ø 1,2 Temps de décharge 12 h
	28,2 vv / 12 h	28,2 / 12 h	28,2 / 12 h
	-	-	-
	25-60	25-60	25-60
	> 80	> 80	> 80
	7,3	7,3	7,3
	280	280	280
	12	12	12
	✓	✓	✓
	15 137,8-139,8 156,2-158,2	15 137,8-139,8 168,2-158,2	15 160-162 174-176
	10 (en option) ; VLB : 17,5* 14,5-16,5	10 (en option) ; VLB : 17,5* 14,5-16,5	10 (en option) ; VLB : 17,5* 12-14
	✓	✓	✓
	156 / Ø 54,5	168 / Ø 54,5	170 / Ø 54,5
	46,5 / 35	46,5 / 35	50,5 / 38
	404	425	440
	10 / 10	10 / 10	10 / 10
	RRF-50092149-1	RRF-50092149-1	RRF-50092149-1
	-	-	-
	✓/✓/✓/✓	✓/✓/✓/✓	✓/✓/✓/✓
	33	33	33

Techniques Données

Dessins techniques détaillés

voir : www.CERA.de

Tous les poêles CERA atteignent au moins la classe d'efficacité énergétique A. et sont certifiés HKI, voir page 77.

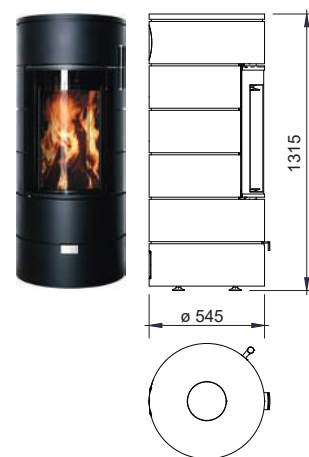
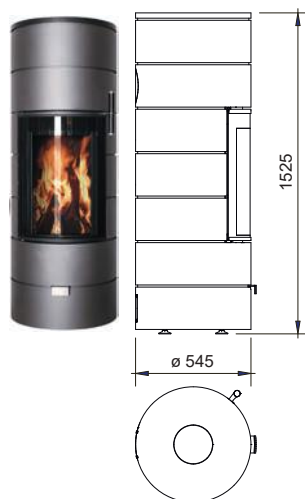

Valeurs techniques	RONDOTHERM Titan midi	RONDOTHERM Titan mini
Combustible	Bois / bûchettes de bois	Bois / bûchettes de bois
Puissance calorifique nominale en kW	6	6
Puissance calorifique ambiante en kW	-	-
Puissance calorifique totale en kWh	-	-
Plage de puissance thermique en kW	4-7	4-7
Volume chauffé en fonction de l'isolation en m ² (dans les pièces de 2,5m de hauteur)	40-70	40-70
Rendement en %	> 80	> 80
Flux massique des gaz de fumées en g/s pour une puissance calorifique nominale	4,29 / 4,13	4,29 / 4,13
Température des gaz de fumées en °C pour une puissance calorifique nominale	350 / 336	350 / 336
Pression de refoulement nécessaire pour une puissance calorifique nominale	12	12
Correspond au décret fédéral pour la protection Contre les émissions, niveau 2	✓	✓
Diamètre du conduit en cm	15	15
Hauteur de raccordement au milieu du conduit arrière, en cm	118	118
Hauteur du bord supérieur du conduit arrière, en cm	132	132
Diamètre de la prise d'air, en cm	10 (en option) ; VLB : 11*	10 (en option) ; VLB : 11*
Hauteur de raccordement au milieu en arrière, en cm	12-14	12-14
Possibilité de raccordement vers le bas	✓	✓
Dimensions Hauteur / largeur / profondeur en cm	152,5 / Ø 54,5	131,5 / Ø 54,5
Dimensions de la vitre, hauteur / largeur en cm	50,5 / 38	50,5 / 38
Poids en kg d'acier / Thermotte®	225 (295 y compris accumulateur)	215
Distances par rapport au mur, à l'arrière / latéral en cm	15 / 25	15 / 25
Rapport d'essai n° 13240 / 15250	FK 4018572	FK 4018572
Homologation DIBt	Z-43.12-388	Z-43.12-388
Exigences satisfaites 15a / Regensburger / Stuttgarter / HKI-Cert	✓/✓/✓/✓	✓/✓/✓/✓
Longueur possible des bûches en cm	33	33

Sous réserve de modifications techniques *VLB = besoin en air de combustion en m³/h

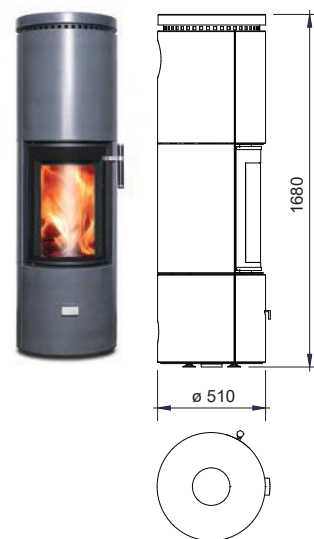
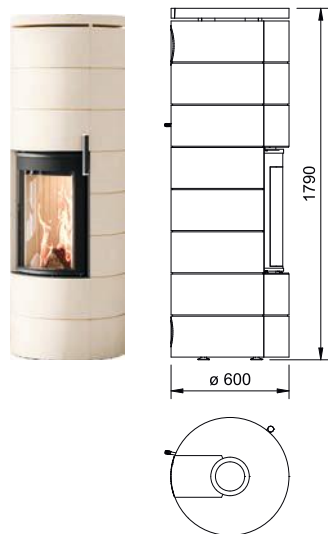

RONDOTHERM Béton

SOLITHERM

SOLITHERM Thermotte®

Bois / briquelettes de bois	Bois / briquelettes de bois	Bois / briquelettes de bois
6	6	6
Ø 1,2 Temps de décharge 12 h	-	-
28,2 / 12 h	-	-
	4-7	4-7
25-60	40-70	40-70
> 80	80	80
7,3	5,88	5,88
280	329	329
12	12	12
✓	✓	✓
15 117 132	15 146,5-148,5 164,8-166,8	15 146,5-148,5 164,8-166,8
10 (en option) ; VLB : 17,5* 12-14 ✓	10 (en option) ; VLB : 16,4* 17,2-19,2 ✓	10 (en option) ; VLB : 16,4* 17,2-19,2 ✓
179 / Ø 60	164,5 / Ø 47,2	168 / Ø 51
47 / 34,5	47 / 37,5	47 / 37,5
550	290	376
10 / 10	9 / 14	9 / 14
-	FK 4012125	FK 4012125
-	Z-43.12-306	Z-43.12-306
✓/✓/✓/✓	✓/✓/✓/✓	✓/✓/✓/✓
33	25	25

Techniques Données

Dessins techniques détaillés

voir : www.CERA.de

Tous les poêles CERA atteignent au moins la classe d'efficacité énergétique A. et sont certifiés HKI, voir page 77.

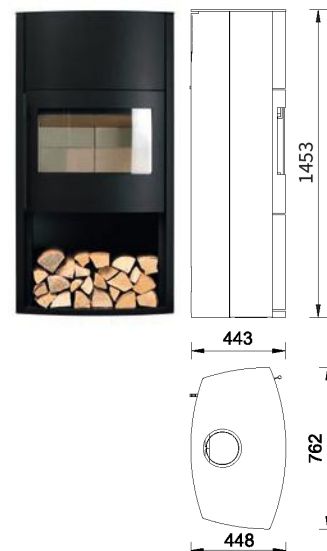
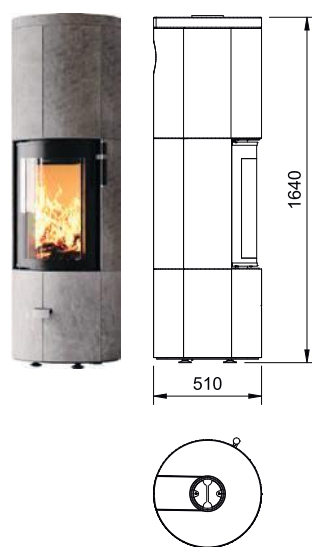

Valeurs techniques	SOLITHERM Pierre ollaire	GENIUS
Combustible	Bois / bûchettes de bois	Bois / bûchettes de bois
Puissance calorifique nominale en kW	6	7
Puissance calorifique ambiante en kW	-	-
Puissance calorifique totale en kWh	-	-
Plage de puissance thermique en kW	4-7	5-8
Volume chauffé en fonction de l'isolation en m ² (dans les pièces de 2,5m de hauteur)	40-70	40-80
Rendement en %	> 80	> 80
Flux massique des gaz de fumées en g/s pour une puissance calorifique nominale	5,88	6,5
Température des gaz de fumées en °C pour une puissance calorifique nominale	329	325
Pression de refoulement nécessaire pour une puissance calorifique nominale	12	12
Correspond au décret fédéral pour la protection Contre les émissions, niveau 2	✓	✓
Diamètre du conduit en cm	15	15
Hauteur de raccordement au milieu du conduit arrière, en cm	146,5	129
Hauteur du bord supérieur du conduit arrière, en cm	164,8-166,8	144
Diamètre de la prise d'air, en cm	10 (en option) ; VLB : 16,4*	10 (en option) ; VLB : 26,9*
Hauteur de raccordement au milieu en arrière, en cm	17,2-19,2	18,3
Possibilité de raccordement vers le bas	✓	✓
Dimensions Hauteur / largeur / profondeur en cm	164 / Ø 51,0	145,3 / 76 / 44,3
Dimensions de la vitre, hauteur / largeur en cm	47 / 37,5	31,5 / 54
Poids en kg d'acier / Thermotte®	400	180 / 208 avec Power-Stone
Distances par rapport au mur, à l'arrière / latéral en cm	9 / 14	15 / 30 (40*)
Rapport d'essai n° 13240	FK 4012125	RRF-40 21 6029
Homologation DIBt	Z-43.12-306	-
Exigences satisfaites 15a / Regensburger / Stuttgarter / HKI-Cert	✓/✓/✓/✓	✓/✓/✓/✓
Longueur possible des bûches en cm	25	50

Sous réserve de modifications techniques *VLB = besoin en air de combustion en m³/h

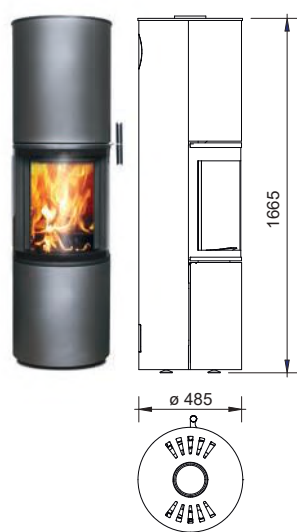

GENIUS Thermotte®

VOLARE

PREGO

	Bois / briquelettes de bois	Bois / briquelettes de bois	Bois / briquelettes de bois
	7	6	6
	-	-	-
	-	-	-
	5-8	4-7	4-7
	40-80	40-70	40-70
	> 80	80	> 80
	6,5	5,8	4,2 / 4,46
	325	304	348 / 345
	12	12	12
	✓	✓	✓
	15 129 144	15 150,8-152,8 167,6-169,6	15 130,3 147,0
	10 (en option) ; VLB : 26,9* 18,3 ✓	10 (en option) ; VLB : 11* 14,5-16,5 ✓	10 (en option) ; VLB : 11* 13 ✓
	145,3 / 76 / 44,3	166,5 / Ø 48,5	145 / Ø 46
	31,5 / 54	42 / 66	42 / 44
	280/308 avec Power-Stone	171 / 251 avec Power-Stone	149 / 199 avec Power-Stone
	15 / 30 (40*)	5 / 50*	5 / 55*
	RRF-40 21 6029	RRF-40143582	FK 4019593
	-	Z-43.12-388	Z-43.12-388
	✓/✓/✓/✓	✓/✓/✓/✓	✓/✓/✓/✓
	50	25	25

Techniques Données

Dessins techniques détaillés

voir : www.CERA.de

Tous les poêles CERA atteignent au moins la classe d'efficacité énergétique A. et sont certifiés HKI, voir page 77.

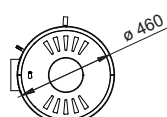
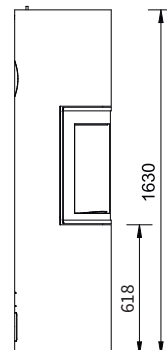
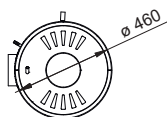
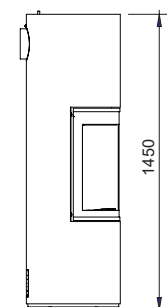

Valeurs techniques	PREGO X	PREGO XL
Combustible	Bois / bûchettes de bois	Bois / bûchettes de bois
Puissance calorifique nominale en kW	6	6
Puissance calorifique ambiante en kW	-	-
Puissance calorifique totale en kWh	-	-
Plage de puissance thermique en kW	4-7	4-7
Volume chauffé en fonction de l'isolation en m ² (dans les pièces de 2,5m de hauteur)	40-70	40-70
Rendement en %	> 80	> 80
Flux massique des gaz de fumées en g/s pour une puissance calorifique nominale	4,2 / 4,46	4,2 / 4,46
Température des gaz de fumées en °C pour une puissance calorifique nominale	348 / 345	348 / 345
Pression de refoulement nécessaire pour une puissance calorifique nominale	12	12
Correspond au décret fédéral pour la protection Contre les émissions, niveau 2	✓	✓
Diamètre du conduit en cm	15	15
Hauteur de raccordement au milieu du conduit arrière, en cm	130,3	130,3
Hauteur du bord supérieur du conduit arrière, en cm	146	146
Diamètre de la prise d'air, en cm	10 (en option) ; VLB : 11*	10 (en option) ; VLB : 11*
Hauteur de raccordement au milieu en arrière, en cm	13	13
Possibilité de raccordement vers le bas	✓	✓
Dimensions Hauteur / largeur / profondeur en cm	145 / Ø 46	163 / Ø 46
Dimensions de la vitre, hauteur / largeur en cm	42 / 44	42 / 44
Poids en kg d'acier / Thermotte®	149	155 / 205 avec Power-Stone
Distances par rapport au mur, à l'arrière / latéral en cm	5 / 55*	5 / 55*
Rapport d'essai n° 13240	FK 4019593	FK 4019593
Homologation DIBt	Z-43.12-388	Z-43.12-388
Exigences satisfaites 15a / Regensburger / Stuttgarter / HKI-Cert	✓ / ✓ / ✓ / ✓	✓ / ✓ / ✓ / ✓
Longueur possible des bûches en cm	25	25

Sous réserve de modifications techniques *VLB = besoin en air de combustion en m³/h

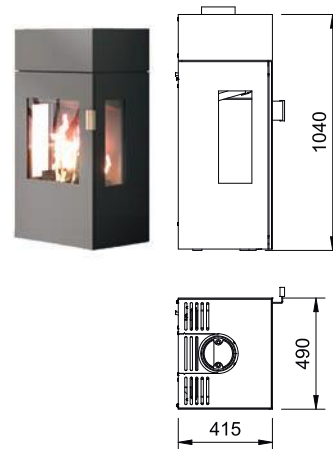
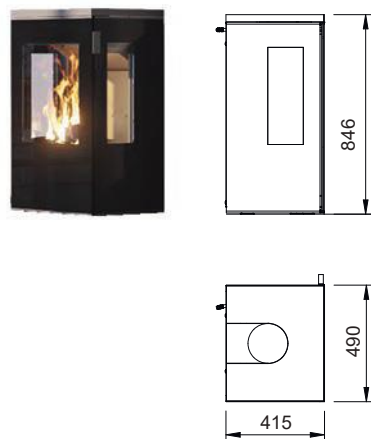

FARO

GALILEO

GALILEO en Acier

Bois / bûches	Bois / bûches	Bois / bûches
6	5,5	
-	-	
-	-	
4-7	5-7	
40-70	25-70	
> 80	78	
5,8	5,5	
320	280	
12	12	
✓	✓	
15 151,1 164,8	15 72,2 plus Hauteur du socle (banc) 86,3 plus Hauteur du socle (banc)	
10 (en option) ; VLB : 23*	10 (en option) ; VLB : 21,1*	
16,2	10,3	
✓	✓	
163 / Ø 48	84,5 / 49 / 41,5	
42 / 66	40 x 34 (avant), 40 x 15 (côté)	40 x 34 (avant), 40 x 15 (côté)
186	109	
10 / 80*	10 rondelles, 45 côtés, 90 devant	
RRF-40081841	-	
-	-	
✓/✓/✓/✓	✓/✓/✓/✓	
25	33	

Données suivantes

Techniques Données

Dessins techniques détaillés

voir : www.CERA.de

Tous les poêles CERA atteignent au moins la classe d'efficacité énergétique A. et sont certifiés HKI, voir page 77.

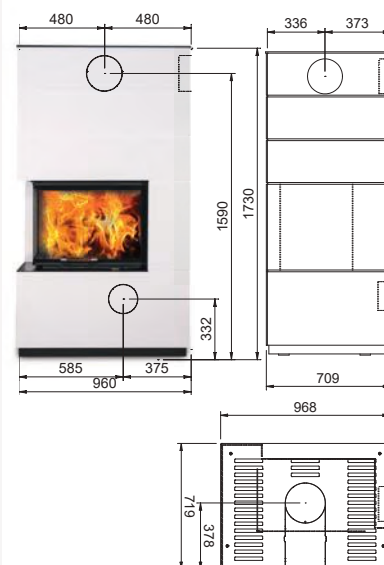

Valeurs techniques	TENNO	LINEA KLL
Combustible	Bois / briquelettes de bois	Bois / briquelettes de bois
Puissance calorifique nominale en kW		7
Puissance calorifique ambiante en kW		-
Puissance calorifique totale en kWh		-
Plage de puissance thermique en kW		5-8
Volume chauffé en fonction de l'isolation en m ² (dans les pièces de 2,5m de hauteur)		40-80
Rendement en %		> 80
Flux massique des gaz de fumées en g/s pour une puissance calorifique nominale		6,9
Température des gaz de fumées en °C pour une puissance calorifique nominale		229
Pression de refoulement nécessaire pour une puissance calorifique nominale		12
Correspond au décret fédéral pour la protection Contre les émissions, niveau 2		✓
Diamètre du conduit en cm		18
Hauteur de raccordement au milieu du conduit arrière, en cm		159
Hauteur du bord supérieur du conduit arrière, en cm		-
Diamètre de la prise d'air, en cm		150; VLB: 26,9*
Hauteur de raccordement au milieu en arrière, en cm		✓
Possibilité de raccordement vers le bas		✓
Dimensions Hauteur / largeur / profondeur en cm		173 / 96,8 / 72
Dimensions de la vitre, hauteur / largeur en cm		40 / 62 / 35
Poids en kg d'acier / Thermotte®		515
Distances par rapport au mur, à l'arrière / latéral en cm		1 / 1*
Rapport d'essai n° 13240 / 13229		FK 4018584 / FK 2918583
Homologation DIBt		-
Exigences satisfaites 15a / Regensburger / Stuttgarter / HKI-Cert		✓/✓/✓/✓
Longueur possible des bûches en cm		33

Sous réserve de modifications techniques *VLB = besoin en air de combustion en m³/h

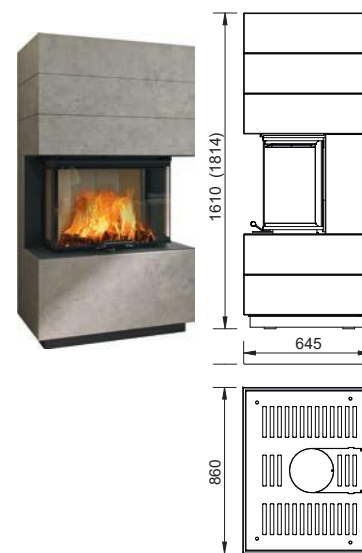
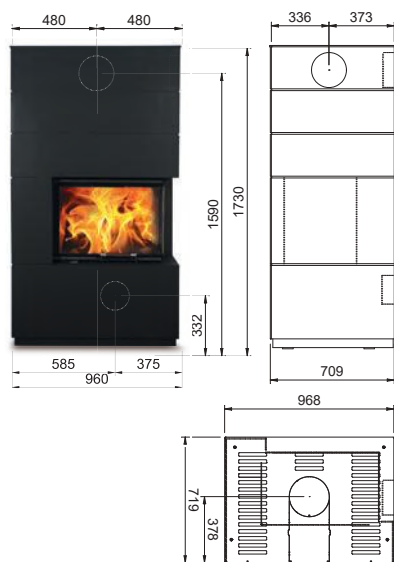

LINEA KLR

LINEA KLC

LINEA KLC Béton

Bois / bûchettes de bois

Bois / bûchettes de bois

Bois / bûchettes de bois

7

7

7

-

-

-

-

-

-

5-8

5-8

5-8

40-80

40-80

40-80

> 80

> 80

> 80

6,9

6,9

6,9

229

229

229

12

12

12

✓

✓

✓

18

18

18

159

149

149

-

-

-

150; VLB: 26,9*

150; VLB: 26,9*

150; VLB: 26,9*

✓

✓

✓

173 / 96,8 / 72

173 / 82,5 / 63

161-181,4 / 86 / 64,5

40 / 62 / 35

40 / 26 65 / 26

40 / 26 65 / 26

515

427 / 483-511¹

361-382

1 / 1*

1 / 80

1 / 80

FK 4018584 / FK 2918583

FK 29174992 / FK 4017510

FK 29174992 / FK 4017510

-

-

-

✓/✓/✓/✓

✓/✓/✓/✓

✓/✓/✓/✓

33

33

33

Techniques Données

Dessins techniques détaillés

voir : www.CERA.de

Tous les poêles CERA atteignent au moins la classe d'efficacité énergétique A, et sont certifiés HKI, voir page 77.

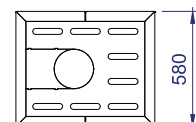
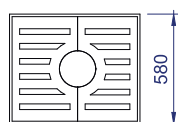
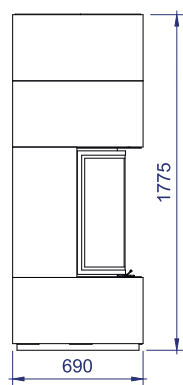

Valeurs techniques	LINEA KL1 Béton	LINEA KL1 Acier
Combustible	Bois / bûchettes de bois	Bois / bûchettes de bois
Puissance calorifique nominale en kW	6	6
Puissance calorifique ambiante en kW	-	-
Puissance calorifique totale en kWh	-	-
Plage de puissance thermique en kW	4-7	4-7
Volume chauffé en fonction de l'isolation en m ² (dans les pièces de 2,5m de hauteur)	40-70	40-70
Rendement en %	> 80	> 80
Flux massique des gaz de fumées en g/s pour une puissance calorifique nominale	4,5	4,5
Température des gaz de fumées en °C pour une puissance calorifique nominale	339	339
Pression de refoulement nécessaire pour une puissance calorifique nominale	12	12
Correspond au décret fédéral pour la protection Contre les émissions, niveau 2	✓	✓
Diamètre du conduit en cm	18	18
Hauteur de raccordement au milieu du conduit arrière, en cm	152	151
Hauteur du bord supérieur du conduit arrière, en cm	-	-
Diamètre de la prise d'air, en cm	12,5; VLB:23*	12,5; VLB:23*
Hauteur de raccordement au milieu en arrière, en cm	-	-
Possibilité de raccordement vers le bas	✓	✓
Dimensions Hauteur / largeur / profondeur en cm	177,5 / 58 / 69	175 / 58 / 70
Dimensions de la vitre, hauteur / largeur en cm	56 / 41 / 21	56 / 41 / 21
Poids en kg d'acier / Thermotte®	427 / 395	427 / 395
Distances par rapport au mur, à l'arrière / latéral en cm	1 / 80	1 / 80
Rapport d'essai n° 13240 / 13229	FK 29174992 / FK 4017510	FK 29174992 / FK 4017510
Homologation DIBt	-	-
Exigences satisfaites 15a / Regensburger / Stuttgarter / HKI-Cert	✓/✓/✓/✓	✓/✓/✓/✓
Longueur possible des bûches en cm	33	33

Sous réserve de modifications techniques *VLB = besoin en air de combustion en m³/h



LINEA KLG Gaz

Gaz naturel H/G20, L/G25.3, GPL G30
G20- 5.4, G20/25 5.2, G25.3 -5.7, G30 5.7
-
-
-
35-65
76-80 (selon le type de gaz)
-
-
-
-
LAS 100 / 150
-
177,5 / 58 / 69
56 / 41 / 21
427 / 395
1 / 100*
DIN EN 613
-
-
-